

tam



TAM JAN - Hiekanpesuri

Erottelee, pesee ja kuivaa.

- Kaikki toiminnot samassa laitteessa
- Valmistettu Kalajoella

TOIMINTA

TAM JAN - Hiekanpesurissa kiintoaineet laskeutetaan laitteen pohjalle. Pohjalle laskeutuu lähes kaikki painavat kiintoainekset ja niihin tarttunut muu materiaali.

Pesutoiminto perustuu vastavirtapesuun. Vastavirtapesulla pohjalle laskeutuneesta massasta pestään pois kaikki hiekkaa kevyempi materiaali. Kevyt materiaali poistetaan pesuveden mukana takaisin puhdistamon prosessiin. Pesurin pohjalla on koko ajan tietty määrä hiekkaa, josta ylimääräinen osa poistetaan siirtoruuvilla. Pesty hiekka siirretään esimerkiksi jäteastiaan. Siirron aikana hiekasta poistuu vesi ja lopputuote on kuivaa ja puhdasta hiekkaa, jonka hehkutushäviö on alle 5%. Täyttää 2016 voimaan tulleen kaatopaikka-asetuksen.

Paikallisohtauskeskus suomenkielisellä käyttöliittymällä, kosketusnäyttö.

TAM JAN – Hiekanpesurin edut

- Pesty hiekka voidaan käyttää vaikka maantäyttömateriaalina
- Kuljetuskustannukset vähenevät oleellisesti
- Hajuhaitat poistuvat hiekkajätteen osalla

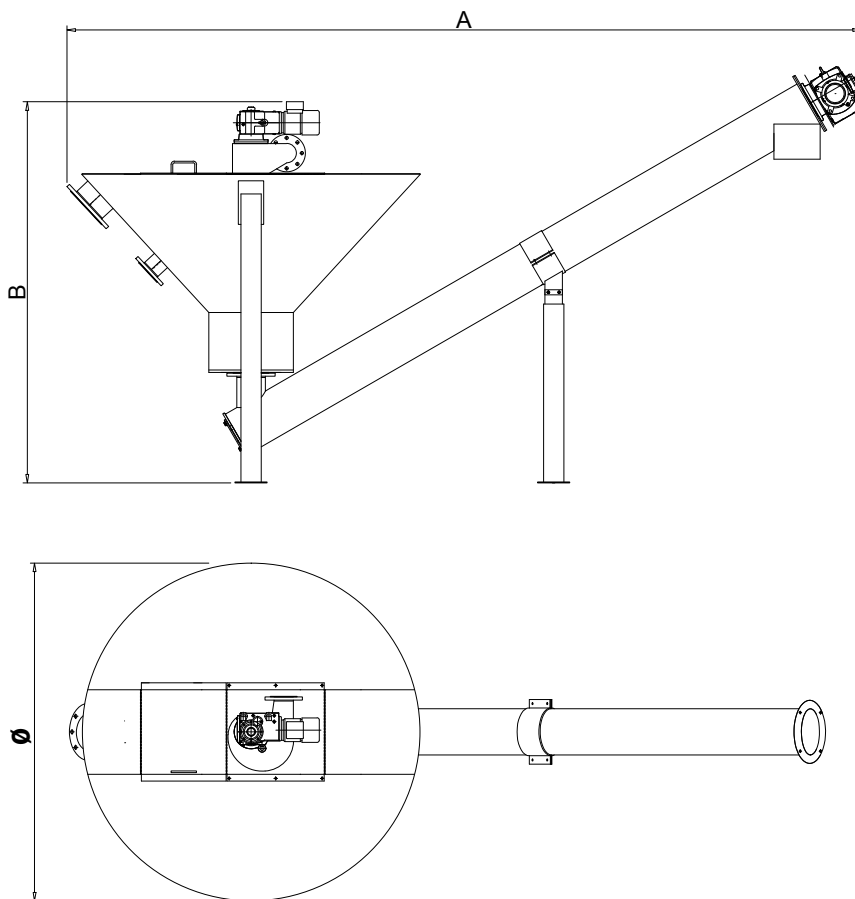

	A	B	Ø	Kapasiteetti	
TAM JAN 1500	4250	2050	1500	8 l/s	
TAM JAN 2000	4700	2250	2000	16 l/s	

OTA YHTEYTTÄ!

T&A Mämmelä Oy

Linkkitie 35

PL 85

85101 Kalajoki



T&A Mämmelä Oy

THE SPECIALISTS IN WASTE-WATER TREATMENT

p. (08) 463 120

E-mail: info@tam.fi

www.tam.fi



ISO 9001

tam ENVIRONMENTAL EQUIPMENT SINCE 1983